

ACCESORIOS PRESIÓN ENCOLAR PVC

DESCRIPCIÓN: CODO HEMBRA- HEMBRA 45°

MEDIDA: Ø20, Ø25, Ø32, Ø40, Ø50, Ø63, Ø75, Ø90, Ø110, Ø125, Ø140, Ø160, Ø200, Ø250, Ø315, Ø400,

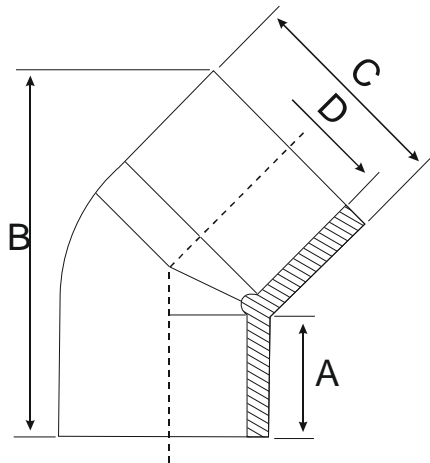

Ref.	A	B	C	D
00302	17	46	27	20
00303	20	56	33	25
00304	23	64	41	32
00305	27	79	50	40
00306	32	94	61	50
00307	28	120	75	63
00308	44	139	89	75
00309	53	166	106	90
00310	62	205	132	110
00311	65	216	145	125
00312	72	240	162	140
00313	86	275	185	160
00315	101	340	229	200
00316	132	435	284	250
00317	164	525	352	315
00318	206	676	439	400

• Unidades en mm

ACCESORIO	Dimensiones según UNE-EN 1452-3
CUERPO	PVC-U
PN	16 bar (Ø20- Ø140), 10 bar (Ø160- Ø315), 6 bar (Ø400)

Los accesorios de presión fabricados por Ibide Fitting Plastic S.L. se rigen dimensionalmente según la norma **UNE-EN 1452-3 SISTEMAS DE CANALIZACIÓN EN MATERIALES PLÁSTICOS PARA LA CONDUCCIÓN DE AGUA. POLI(CLORURO DE VINILO) NO PLASTIFICADO (PVC-U)**. Esta norma especifica los requisitos para un sistema de canalización y sus componentes fabricados a partir de poli(cloruro de vinilo) no plastificado (PVC-U).

Los accesorios fabricados por Ibide Fitting Plastic S.L. están sometidos a un control de calidad durante el proceso de fabricación y una vez obtenido el producto final en el cual se vigilan las características objeto de control con unos ensayos y frecuencia definidos.