

ACCESORIOS PRESIÓN ENCOLAR PVC

DESCRIPCIÓN: CODO HEMBRA- HEMBRA 90°

MEDIDA: Ø16, Ø20, Ø25, Ø32, Ø40, Ø50, Ø63, Ø75, Ø90, Ø110, Ø125, Ø140, Ø160, Ø200, Ø250, Ø315, Ø400,

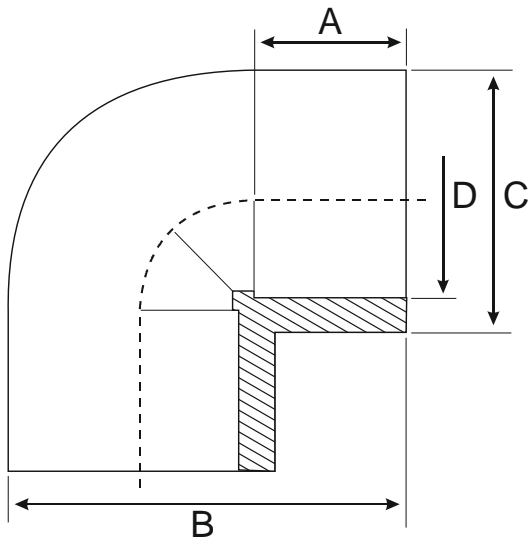

Ref.	A	B	C	D
00101	15	35	23	16
00102	19	42	26	20
00103	20	48	32	25
00104	23	60	41	32
00105	27	73	50	40
00106	32	87	60	50
00107	40	112	75	63
00108	45	132	92	75
00109	53	151	106	90
00110	61	182	124	110
00111	69	207	145	125
00112	77	230	162	140
00113	86	260	185	160
00115	107	324	230	200
00116	132	400	284	250
00117	165	510	356	315
00118	206	628	439	400

• Unidades en mm

ACCESORIO	Dimensiones según UNE-EN 1452-3
CUERPO	PVC-U
PN	16 bar (Ø16- Ø140), 10 bar (Ø160- Ø315), 6 bar (Ø400)

Los accesorios de presión fabricados por Ibide Fitting Plastic S.L. se rigen dimensionalmente según la norma **UNE-EN 1452-3 SISTEMAS DE CANALIZACIÓN EN MATERIALES PLÁSTICOS PARA LA CONDUCCIÓN DE AGUA. POLI(CLORURO DE VINILO) NO PLASTIFICADO (PVC-U)**. Esta norma especifica los requisitos para un sistema de canalización y sus componentes fabricados a partir de poli(cloruro de vinilo) no plastificado (PVC-U).

Los accesorios fabricados por Ibide Fitting Plastic S.L. están sometidos a un control de calidad durante el proceso de fabricación y una vez obtenido el producto final en el cual se vigilan las características objeto de control con unos ensayos y frecuencia definidos.