

ACCESORIOS EVACUACIÓN

DESCRIPCIÓN: Derivación Hembra-Hembra 45°

MEDIDAS: Ø32, Ø40, Ø50, Ø75, Ø90, Ø110, Ø125, Ø160, Ø200

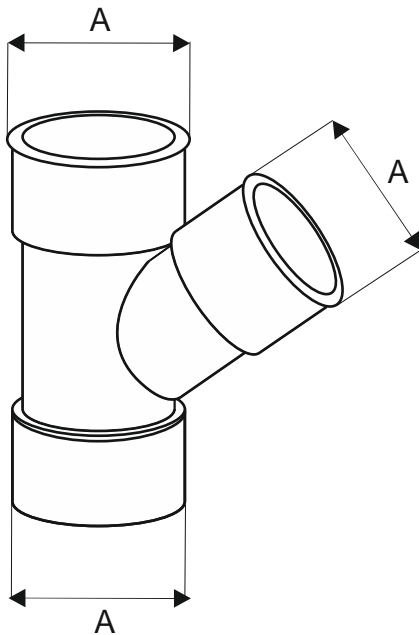

REF.	Ø	A(Hembra)	Unid/Caja
DS-01	32	32.1-32.4	100
DS-04	40	40.1-40.4	105
DS-07	50	50.1-50.4	50
DS-10	75	75.2-75.5	40
DS-13	90	80.2-80.5	28
DS-16	110	110.2-110.6	14
DS-19	125	125.2-125.7	12
DS-22	160	160.3-160.8	5
DS-25	200	200.4-200.9	3

• Unidades en mm

EMBOCADURA HEMBRA

Dimensiones según UNE-EN 1329-1

CUERPO

PVC-U

Los accesorios de EVACUACIÓN fabricados por IBIDE FITTING PLASTIC S.L. se rigen dimensionalmente conforme a la norma **UNE-EN 1329-1 SISTEMAS DE CANALIZACIÓN EN MATERIALES PLÁSTICOS PARA EVACUACIÓN DE AGUAS RESIDUALES (A BAJA Y ALTA TEMPERATURA) EN EL INTERIOR DE LA ESTRUCTURA DE LOS EDIFICIOS POLI(CLORURO DE VINILO) NO PLASTIFICADO (PVC-U)**. Esta norma europea especifica los requisitos para los tubos y los accesorios y el sistema de tuberías de los sistemas de canalización de poli(cloruro de vinilo), destinados para su utilización en el interior de los edificios (marcado con "B") y también enterrados en el interior de las estructuras de los edificios (marcado con "BD").

Los accesorios fabricados por IBIDE FITTING PLASTIC S.L. están sometidos a un control de calidad durante el proceso de fabricación y una vez obtenido el producto final, en el cual se vigilan las características objeto de control con unos ensayos y frecuencia definidos.

ibide Fitting Plastic S.L.