



**PREFABRICADOS DE HORMIGÓN**  
**PALOMEQUEJO, S. L.**

CENTRO DE PRODUCCION  
Camino Palomequejo num.25  
45230 Numnacia de la Sagra (Toledo)  
Telf.y Fax. 925 553711

## FICHA TECNICA

### BORDILLOS PREFABRICADOS DE HORMIGON

Método de fabricación análogo y conforme a los bordillos sujetos a las especificaciones de la norma UNE EN 1340

**Fecha de fabricación:**

**24/08/2018**

Modelo

RO1. BORDILLO REDONDO MONOCAPA BLANCO 50x20x6 cm.

Uso previsto

Separación de superficies del mismo o diferente nivel

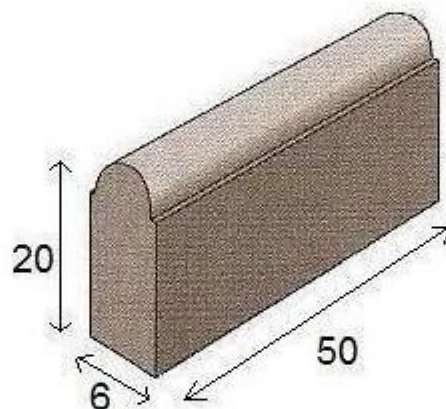

#### CARACTERISTICAS GEOMETRICAS

	Norma	Longitud	Altura	Ancho inf.	Ancho sup	Peso
Dimensiones nominales (mm)	sin especificaciones	500	200	60	—	12 Kg

#### CARACTERISTICAS MATERIALES

	Norma	Modelo
Cemento	UNE EN 197-1	CEMEX BLANCO 52,5R
Áridos	UNE EN 12620	Arena silicea. áridos finos y gruesos de machaqueo
Aditivos, pigmentos y agua		